

仕様書

TAKEX

品名	アンプ付外部スピーカー
品番	SP 600A
電源電圧	DC 10.5 ~ 18V (極性あり)
消費電流	待機時: 20mA以下、鳴動時: 120mA以下 (12V供給)
入力	600 1VP Pまで
音量	70dB (1m前方にて)
設置場所	屋内・半屋外 (直接雨水などのかからないところ)
使用可能周囲温度	-10 ~ +50
配線接続	M3セルフアップ端子式
質量	約200g
外観	カバー部: PE樹脂 ベース部: ABS樹脂

品名
アンプ付外部スピーカー

品番
SP 600A

**TAKENAKA ENGINEERING CO., LTD.**

外形寸法図

TAKEX

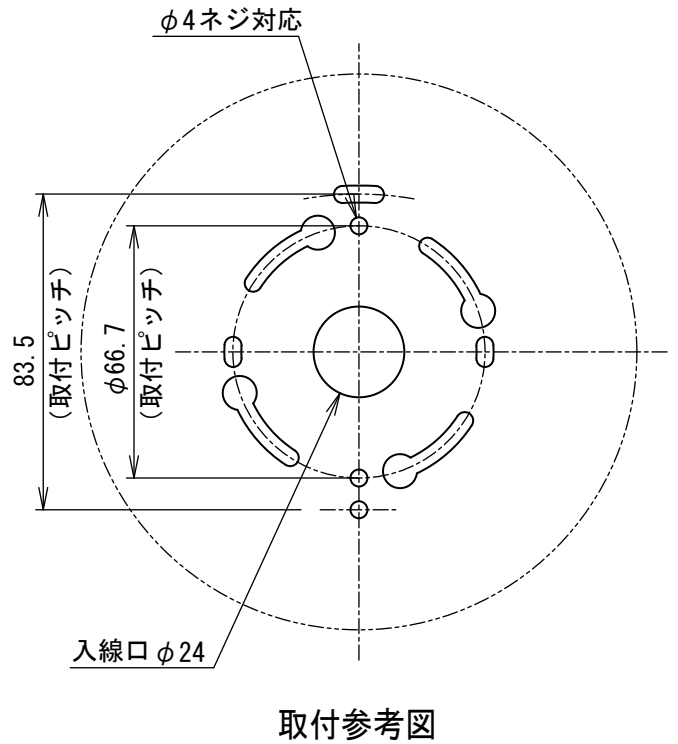
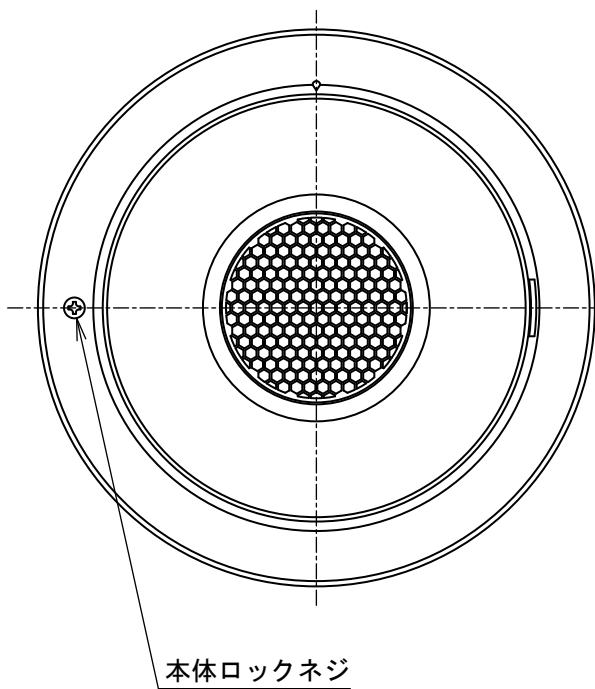
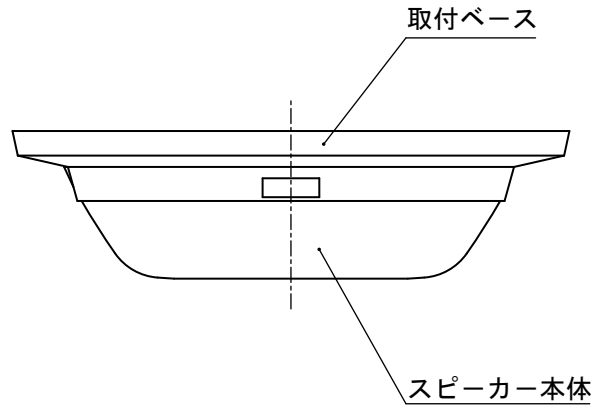
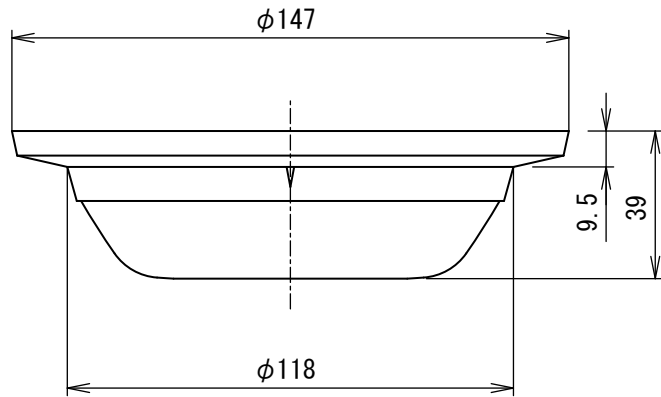

第三角法	尺度	1 / 2	単位	mm	品名	アンプ付スピーカー
	日付		品番		SP-600A	